

# W函渠

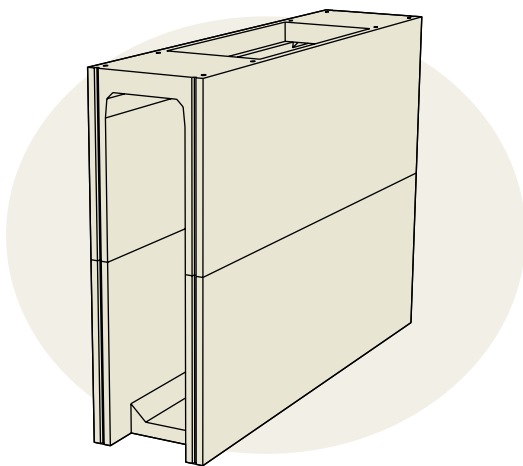

W函渠は、従来製品にはない深さまで対応できる深溝型の自由勾配で、製品コストも比較的安く施工方法の容易である二分割方式を採用しています。

## 特長

**1** 上部製品は、壁の上部両端が側溝蓋となる梁で剛結され、下部製品は、底版部を設け上下一体とすることで堅牢なボックス構造になります。

**2** 二分割方式のため従来製品にはない深さをカバーし、さらにインバート施工も容易に行えるのでトータルコストダウンになります。

## 寸法図 (蓋版)

(単位:mm)

### ■ 車道用 (T-25)

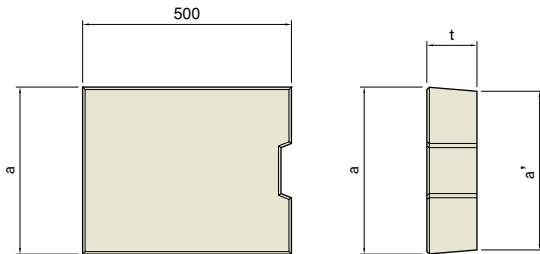

### ■ 歩道用

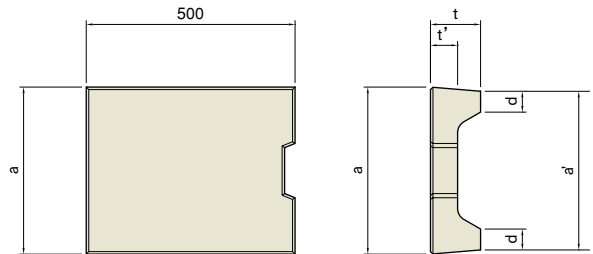

幅 B	a (mm)	a' (mm)	t (mm)	参考重量 (kg)
300	400	380	95	41
400	500	480	110	60
500	600	580	125	83
600	700	680	140	109
800	920	900	160	165

幅 B	a (mm)	a' (mm)	d (mm)	t (mm)	t' (mm)	参考重量 (kg)
300	400	380	50	95	55	30
400	500	480	50	110	65	43
500	600	580	50	125	70	55
600	700	680	50	140	80	72
800	920	900	55	160	90	106

## 参考歩掛

(10m当り)

内 幅		300	400		500	600	800
内高さ		1200~2000	1400~2400	2500~2600	1600~2600	1600~2600	2000~2600
上部ブロック	世話役 (人)	0.2	0.2		0.2	0.2	0.2
	特殊作業員 (人)	0.5	0.5		0.5	0.5	0.5
	普通作業員 (人)	0.4	0.4		0.4	0.4	0.4
	ラフテレーンクレーン (日)	0.2	0.2		0.2	0.2	0.2
	ラフテレーンクレーン 規格	4.8~4.9	4.8~4.9		4.8~4.9	4.8~4.9	4.8~4.9
	諸雑費 (%)	7	7		7	7	7
下部ブロック	世話役 (人)	0.2	0.2	0.3	0.3	0.3	0.3
	特殊作業員 (人)	0.5	0.5	1.0	1.0	1.0	1.0
	普通作業員 (人)	0.4	0.4	0.8	0.8	0.8	0.8
	ラフテレーンクレーン (日)	0.2	0.2	0.3	0.3	0.3	0.3
	ラフテレーンクレーン 規格	4.8~4.9	4.8~4.9	10~11	10~11	10~11	10~11
	諸雑費 (%)	7	7		7	7	7

注 (1) 歩掛は、運搬距離30mまでの小運搬を含む据付作業であり、床掘り、基礎、埋め戻しは含まれません。

(2) ラフテレーンクレーンは賃料とします。

(3) 敷きモルタル、敷き砂等は別途必要量を計上して下さい。

(4) 諸雑費は、労務費、ラフテレーンクレーン賃料の合計額に上表の率を乗じた金額を上限として計上して下さい。

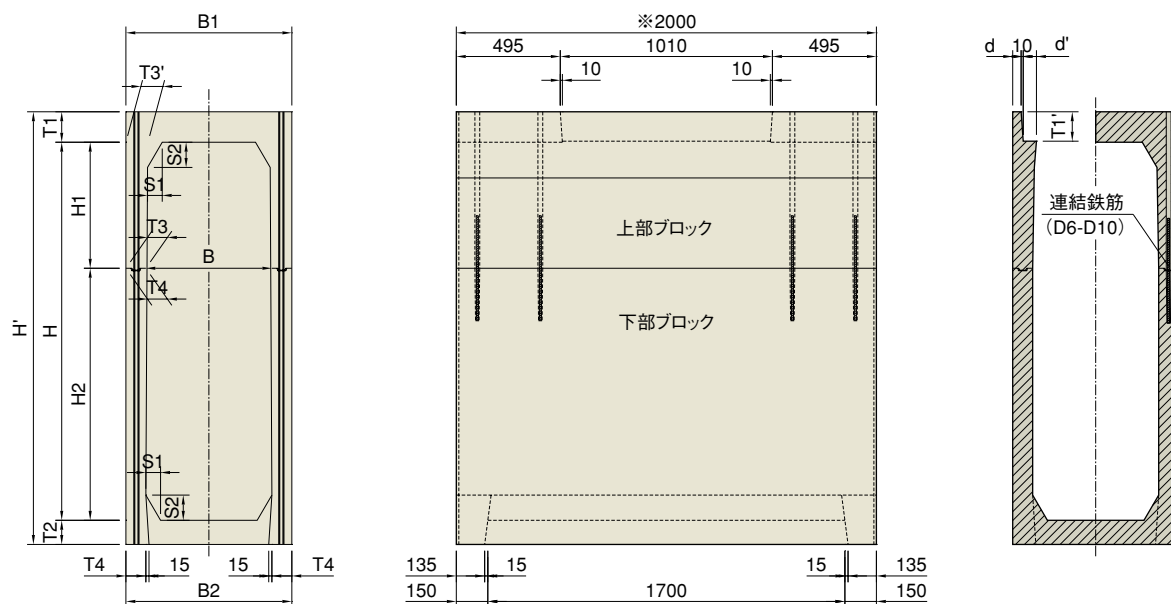

※1000タイプもご用意しております。

〔冬期に施工される場合の注意事項〕

連結鉄筋孔に雨水などが溜まったまま放置されますと、水が凍結・膨張して躯体にひび割れが生じる恐れがありますので必ず水を抜いて下さい。



取扱地域 北海道 東北 関東 中部 北陸 近畿 中国 四国 九州 沖縄

下水道・  
カルポート・ガレージ

擁壁・  
法面保護工

道路

水路関連

河川・環境

貯留システム

通信関連

特殊工法

参考資料

寸法及び重量

(単位:mm)

呼び名 B×H	寸法(mm)															連結 鉄筋	参考重量(kg)								
	H1	H2	T1	T2	T3	T4	T1'	T3'	d	d'	S1	S2	B1	B2	H'		上部	下部	合計						
300×1200	600	600	110	100	100	100	95	110.0	45	55.30	50	90	500	500	1410	D6	813	844	1657						
×1300		700																944	1757						
×1400		800																1044	1857						
×1500		900																1144	1957						
×1600		1000																1244	2057						
×1700	800	900	110	100	100	100	95	110.0	45	55.30	50	90	500	500	1910	D6	1038	1144	2182						
×1800		1000																1244	2282						
×1900		1100																1344	2382						
×2000		1200																1444	2482						
400×1400		600																800	125	105	115	115	110	125.0	60
×1500	900		1350	2327																					
×1600	1000		1465	2442																					
×1700	1100		1580	2557																					
×1800	1200		1695	2672																					
×1900	1000	900	125	105	115	115	110	131.7	60	55.30	50	90	630	630	2130	D6	1794	1350	2844						
×2000		1000																1465	2959						
×2100		1100																1580	3074						
×2200		1200																1695	3189						
×2300		1300																1810	3304						
×2400		1400						1925	3419																
×2500		1500						2040	3534																
×2600		1600						2155	3649																
500×1600		600						1000	130	110	125	125	125	135.0	70	55.10	50	90	750	750	1840	D10	1090	1637	2727
×1700								1100																1762	2852
×1800	1200		1887	2977																					
×1900	1000	900	130	110	125	125	125	141.7	70	55.10	50	90	750	750	2140	D10	1641	1512	3153						
×2000		1000																1637	3278						
×2100		1100																1762	3403						
×2200		1200																1887	3528						
×2300		1300																2012	3653						
×2400		1400						2137	3778																
×2500		1500						2262	3903																
×2600		1600						2387	4028																
600×1600		600						1000	145	115	125	125	140	110.0	75	55.30	70	120	860	850	1860	D10	1179	1720	2899
×1700								1100																1845	3024
×1800	1200		1970	3149																					
×1900	1000	900	145	115	125	125	140	146.7	75	55.30	70	120	860	850	2160	D10	1732	1595	3327						
×2000		1000																1720	3452						
×2100		1100																1845	3577						
×2200		1200																1970	3702						
×2300		1300																2095	3827						
×2400		1400						2220	3952																
×2500		1500						2345	4077																
×2600		1600						2470	4202																
800×2000		1000						1000	170	120	130	130	160	156.7	75	71.80	70	120	1080	1060	2290	D10	1947	1897	3844
×2100								1100																2027	3974
×2200	1200		2157	4104																					
×2300	1300		2287	4234																					
×2400	1400		2417	4364																					
×2500	1500		2547	4494																					
×2600	1600		2677	4624																					